

Zaproszenie do składania ofert na licencję/nabycie praw do rozwiązania Politechniki Poznańskiej pt.:

Technologia wytwarzania pasów transportujących - głowica perforująca z dwiema krawędziami tnącymi z ruchomą płytą

Rodzaj rozwiązania

Wynalazek

Idea rozwiązania

Głowica perforująca z dwiema krawędziami tnącymi z ruchomą płytą do urządzenia do perforacji pasów transportowych, charakteryzująca się tym, że składa się z dwóch płyt dolnej (1) (matrycowo-podstawowej) i górnej (2) składającej się z płyty głowicowo-stemplowej oraz płytki kołowej, gdzie płyta matrycowo-podstawowa (1) i górna (2) prowadzone są względem siebie na trzech prowadnicach liniowych tocznych bezluzowych (3) składających się ze słupa prowadzącego, tulei oraz koszyka kulkowego, przy czym słupy wprasowane są w dolną płytę (1), podczas gdy tuleje wciskane są w górną płytę, a koszyk kulkowy znajduje się pomiędzy słupem prowadzącym i tuleją, gdzie elementy toczne ustawiają się w taki sposób, aby uzyskać zerowy luz na prowadnicy liniowej tocznej bezluzowej (3), przy czym prowadnice liniowe toczne bezluzowe (3) rozmieszczone są po jednej stronie w szyku kołowym z określoną podziałką kątową, tak aby utworzyć głowicę w kształcie litery „C”, a stempel (8) połączony jest na sztywno z ruchomą płytą głowicowo-stemplową, podczas gdy matryca (8) osadzona jest w nieruchomej płycie podstawowo-matrycowej (1), gdzie ruch płyty górnej (2) wywołany jest za pomocą płyty dociskowej zespołu napędu roboczego (19), a ruch powrotny realizowany jest przez układ sprężyn powrotnych (4), a zakres ruchu powrotnego jest ograniczony przez ceownik blokujący (6), przy czym wstępne napięcie układu sprężyn powrotnych (4) realizowane jest za pomocą śruby (5) przełożonej przez otwór w górnej płycie i wkręconej w otwór gwintowany w płycie podstawowo-matrycowej (1), z tym że płyta podstawowo-matrycowa (1) głowicy przykręcona jest do czterech wózków (18) prowadzonych wzdłuż dwóch szyn prowadnicy (17), a połączenie z uchwytem do napędu głowicy zrealizowano za pomocą kątownika mocującego, przy czym głowica wyposażona jest w układ docisku (12) pasa (P), a wariantowo może być wyposażona w zwojowy element grzewczy (15).

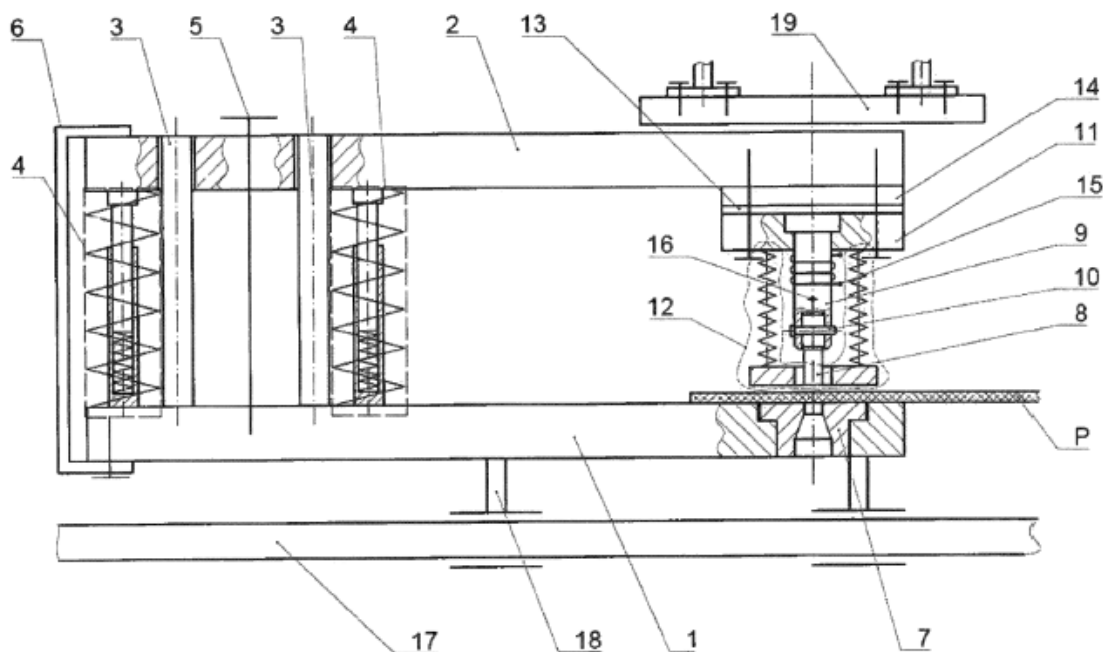

Rys. 1. Uproszczony konstrukcyjnie schemat głowicy perforującej z dwiema krawędziami tnącymi z ruchomą płytą.

Zalety rozwiązania i przewaga rynkowa

- pewność prowadzenia stempla względem matrycy nawet dla niewielkich luzów poniżej 0,05 mm,
- możliwość łatwej wymiany narzędzia w celu perforacji różnych średnic otworów oraz pasów o różnych właściwościach,
- możliwość grzania stempla i regulacji temperatury w celu poprawy jakości wykonywanych otworów,
- równomierny samoczynny docisk pasa w pobliżu miejsca perforacji zapewniający poprawny przebieg procesu,
- możliwość testowania współpracy stempla i matrycy bez ryzyka uszkodzenia któregokolwiek z narzędzi,
- możliwość uzyskania bardzo małej wysokości głowicy,
- prostota kształtu stosowanych narzędzi,
- łatwość usuwania odpadu przepychanego przez kanał matrycy.

Potencjalni klienci

Producenci pasów transportujących i napędowych, producenci maszyn przemysłowych.

Poziom gotowości technologicznej (TRL)

TRL 9 - potwierdzono skuteczność technologii w warunkach przemysłowych.

Stan ochrony prawnej

Przyznany patent

Głowica perforująca z dwiema krawędziami tnącymi z ruchomą płytą nr Pat.240072

<https://ewyszukiwarka.pue.uprp.gov.pl/search/pwp-details/P.431888>

Preferowana forma komercjalizacji

Umowa o współpracy B+R.

Forma przekazania praw

Dokumentacja patentowa.

Informacje dodatkowe

1. Niniejsze zaproszenie do składania ofert nie stanowi oferty w rozumieniu zapisów Kodeksu Cywilnego.
2. Politechnika Poznańska (PP) odrzuci ofertę, jeżeli będzie zawierała rażąco niską cenę w stosunku do wartości rozwiązania.
3. PP w celu ustalenia czy oferta zawiera rażąco niską cenę, zwróci się do oferenta o udzielenie w określonym terminie wyjaśnień dotyczących elementów oferty mających wpływ na cenę.
4. PP wezwie oferentów do złożenia w określonym terminie ofert dodatkowych, jeżeli nie będzie możliwe dokonanie wyboru najkorzystniejszej oferty ze względu na otrzymanie ofert z taką samą ceną.
5. PP zastrzega sobie prawo do unieważnienia postępowania, jeżeli złożone oferty będą zawierały ceny, których wartość nie będzie przewyższała wartości rozwiązania.
6. PP zastrzega sobie możliwość podjęcia negocjacji z wybranymi oferentami.
7. PP ma prawo bez podania przyczyny odstąpić od prowadzonego postępowania bez wyboru oferty.
8. Zawarcie umowy jest uwarunkowane spełnieniem procedur przewidzianych przepisami prawa obowiązującymi uczelnie.

Sposób składania ofert

Oferty powinny być składane w języku polskim, w formie pisemnej na adres Centrum Transferu Technologii Politechniki Poznańskiej lub elektronicznej na adres e-mail jednostki.

Dane kontaktowe

Centrum Transferu Technologii Politechniki Poznańskiej
pl. Marii Skłodowskiej-Curie 5
Biuro 409
60-965 Poznań
ctt@put.poznan.pl

Opracowano dnia 22.04.2022 r.